



1. Detta är Aston Martin DBR4, Astons försök att bygga en Formel 1-bil. Då den debuterade 1959 var den redan föråldrad, Cooper, med motorn bakom föraren, visade hur en F1-bil skulle vara konstruerad.



2



**2. *Olja Schlaskokowitsch*, alias Yngve Gamlin,
figurerade i filmen *Ratataa* från 1956.**

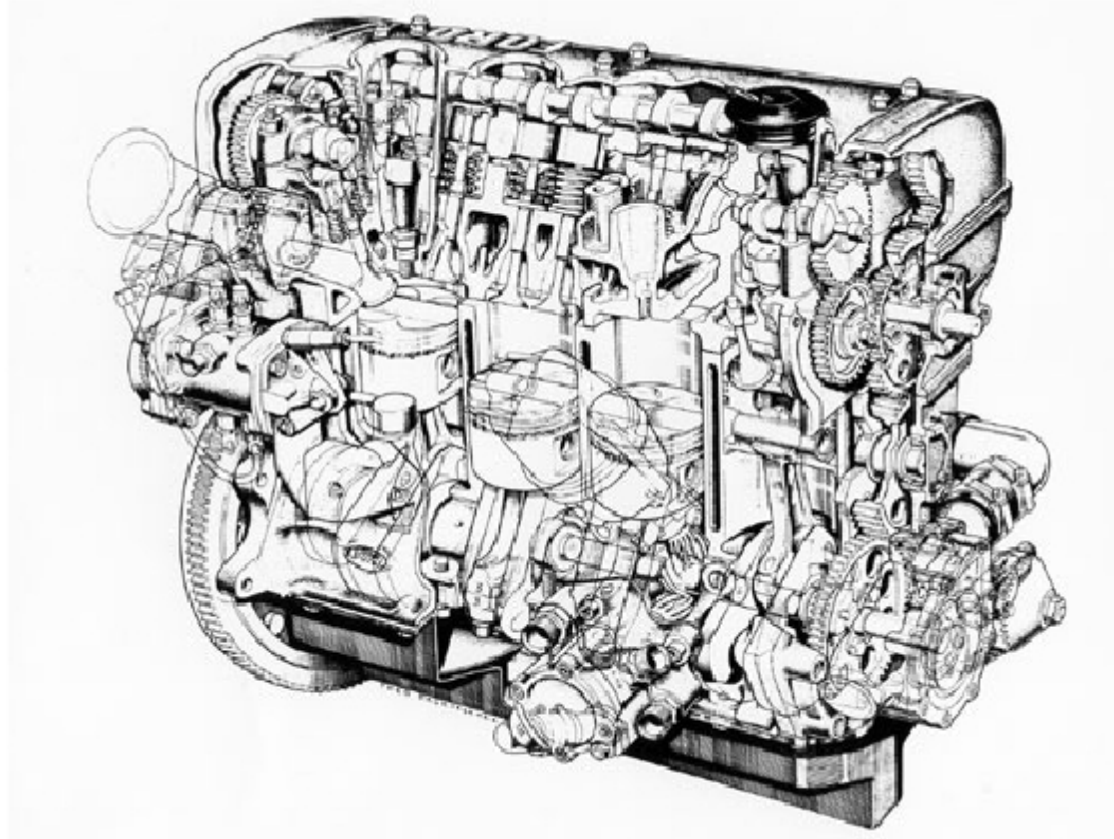

X. Keith Duckworth på Cosworth Engineering konstruerade 1.6-litersmotorn för Formel 2, 1967. Den var baserad på ett motorblock från Ford och kallades Four Valves type A, FVA.

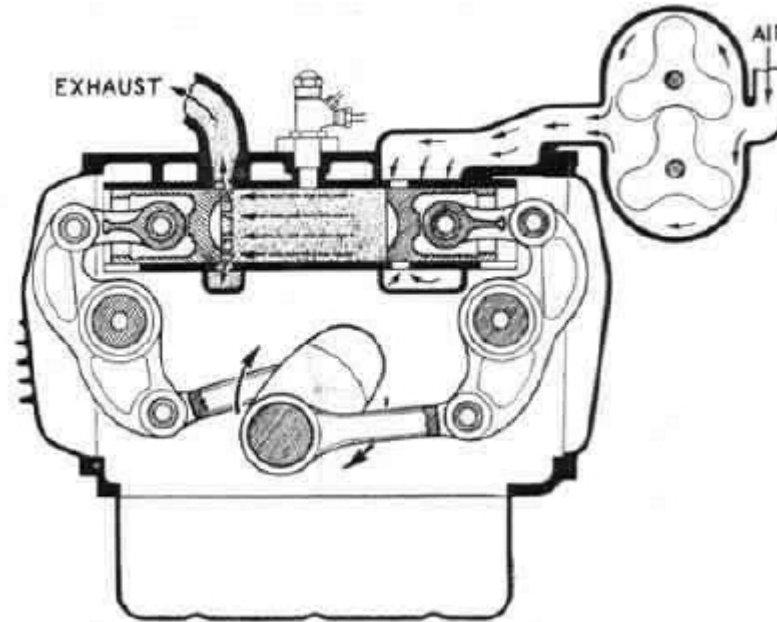

4

2. Den mycket speciella motorn byggdes under 50-talet av Commer som ingick i Rootes Group. Det behöver väl inte påpekas att den var Engelsk?

Motorn återfanns bl a i denna kända transportbil som Ecurie Ecosse använde för att forsla sina Tävlingsbilar.





5

1. Thomas "Fats" Waller, jazz-pianist, sångare och kompositör under 1920-1940-talen. *Ain't Misbehavin'* ett av hans kända stycken.

!Fats Domino var stor på 50-talet, Archie Goodwin är mästardetektiven Nero Wolfes allt-i-allo



X. Jo, Maserati har tillverkat 2-hjulingar. Denna tvåtaktare är från 50-talet.

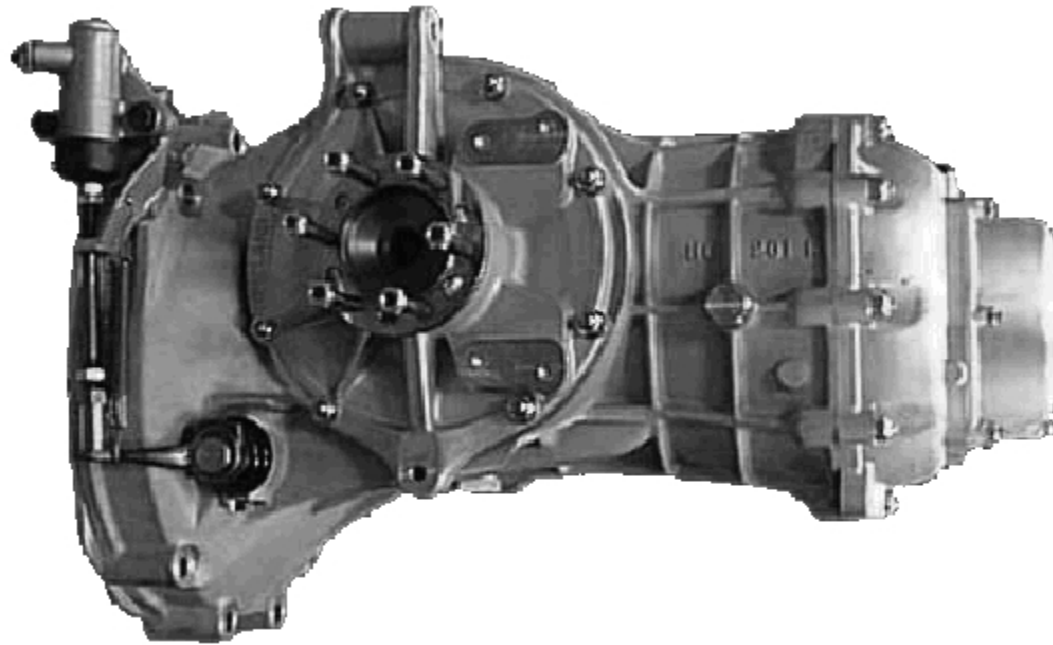

X. Hewland vände helt sonika VW-lådan uppochnerd då den monterades bakom motorn i formelbilar.



8

X. 100-åringens fantastiska resa startade i Malmköping, 15 km från den ännu större metropolen Flen.

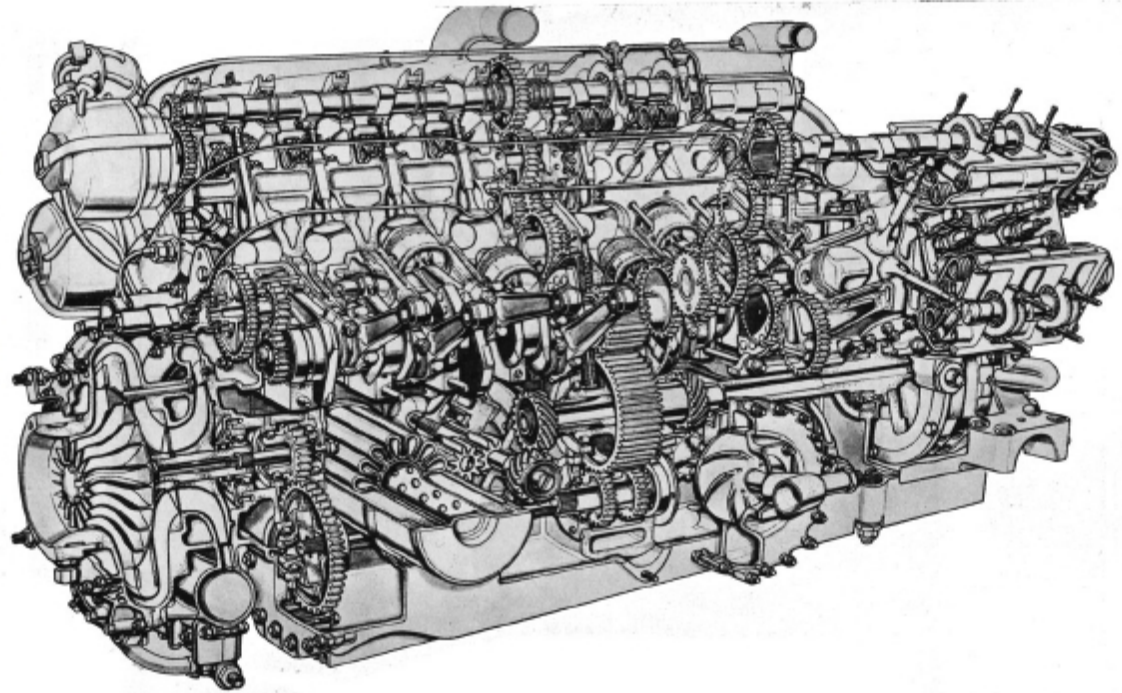

2. Rolls Royce tillverkade centrifugalkompressorn som i två steg laddade BRM:s fantastiska V16 med ett övertryck på mäktiga 5 bar

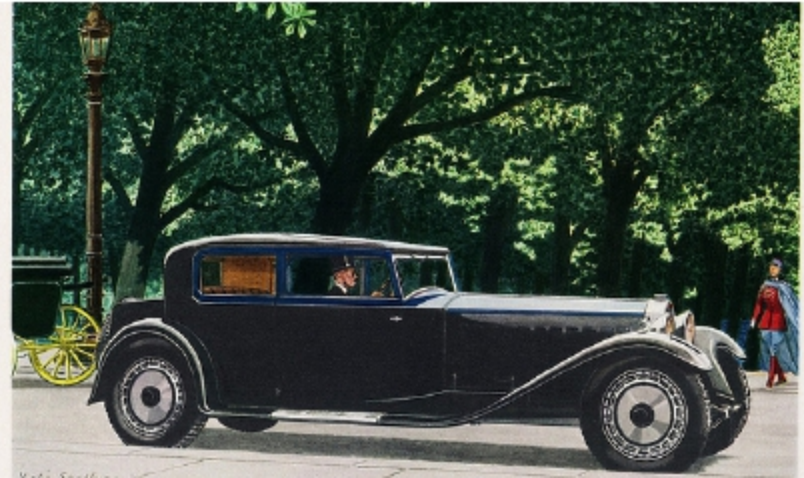

1. *Bugattis* raka 8:a på nära 13 liters slagvolym satt i båda dessa farkoster, Autorail och typ 41 Royal. Ingendera blev väl någon kommersiell succé, men höggradigt intressanta. Rälsbussen byggdes med 2 eller 4 motorer, och lokföraren befann sig i mitten, tittande ut ur den lilla tak-kupan. Närsikten måste ha varit minst sagt begränsad.



2. Avus utanför Berlin, 1959. Hans Herrman har tappat kontrollen över sin BRM P25, och betraktar stående på knä hur bilen förstör sig själv. I stolen t.v. satt för en sekund sedan en funktionär



X. Honda, vem annars? Honda NR, slutet av 1970-talet. Den slutliga 500cc tävlingsversion gav närmare 130 bhp vid $> 20,000$ rpm.



2.Bolinder Munktell B10, tvåcylindrig tvåtakts tändkulemotor.

1947

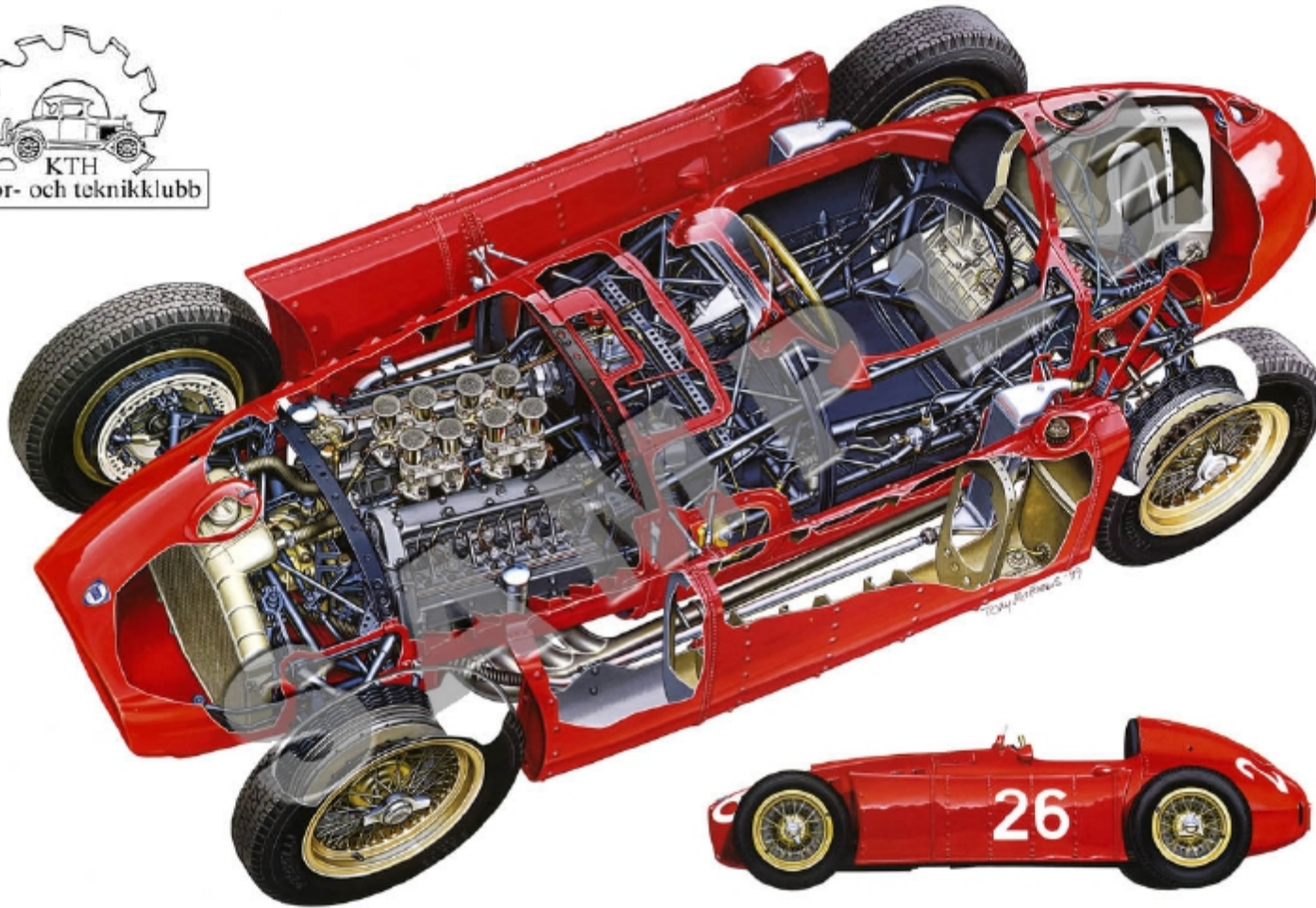

1. *Lancia D50, från år 1954, med 2.5 liters V8, konstruerades av Vittorio Jano. Lancias ekonomi var klen, och man donerade till slut bilarna till Ferrari, som vidareutvecklade dem.*



Detta är ju Esa Pekka Salonen,
chefsdirigent för Sveriges Radio
Symfoniorkester 1985-95.

15



2. Idag är det *Daniel Harding* som har jobbet.



Manfred Honek dirigerade 2000-06.



Detta är Svante Lindqvist, ex KTH Teknikhistoria, ex
Nobelmuseum-chef, ex Riksmarskalk

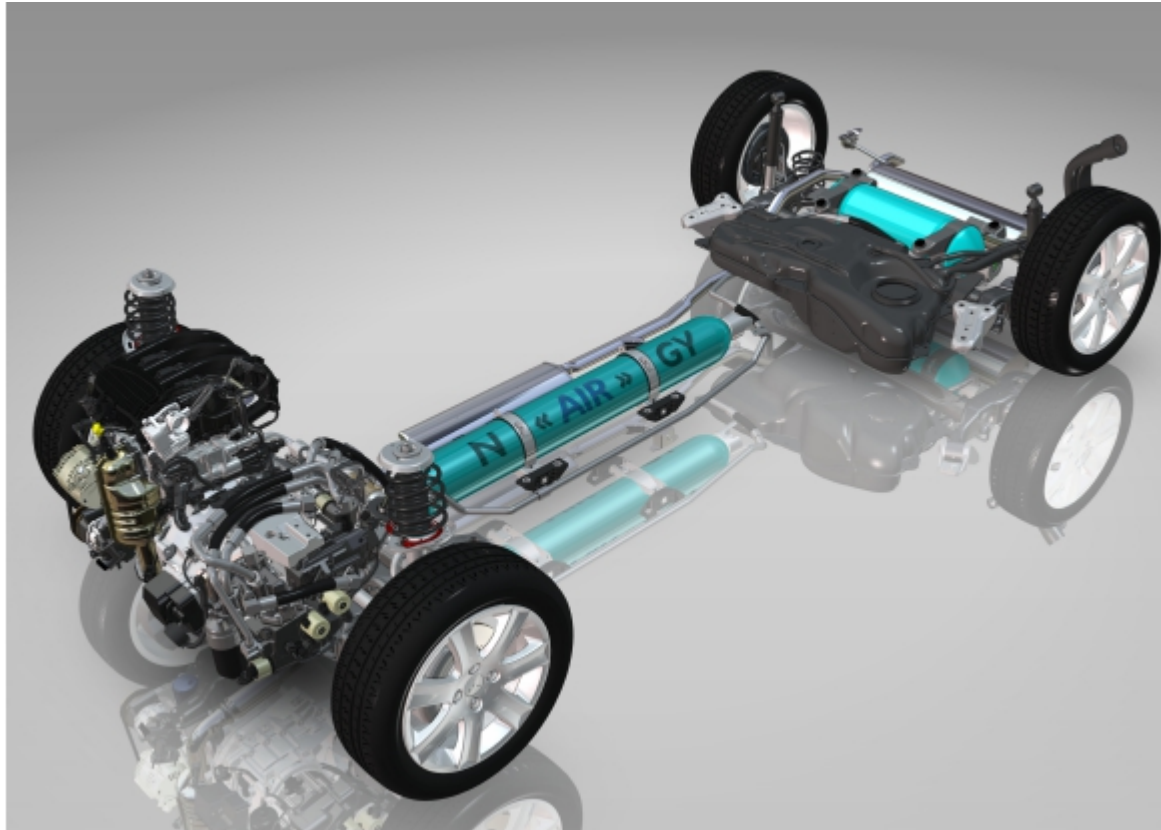

X. Peugeot har presenterat detta pneumatik/hydraulik-baserade hybrid-drivsystem.

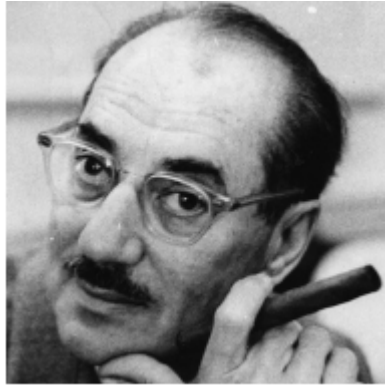

17

2. Så skrev Groucho Marx: "En förening som har så dåligt omdöme att man accepterar mig som medlem, den vill inte jag tillhöra!"



De andra figurerna är P G Wodehouse och Woodie Allen



2. Bilden visar en s k sinterlamell för tävlingsbruk



- 1. Brooklands-banan byggdes redan år 1907. Den finansierades med privat kapital (!) och färdigställdes på otroliga 9 månader! På bilden studsar John Cobb fram i sin Napier-Railton någon gång på 30-talet.**

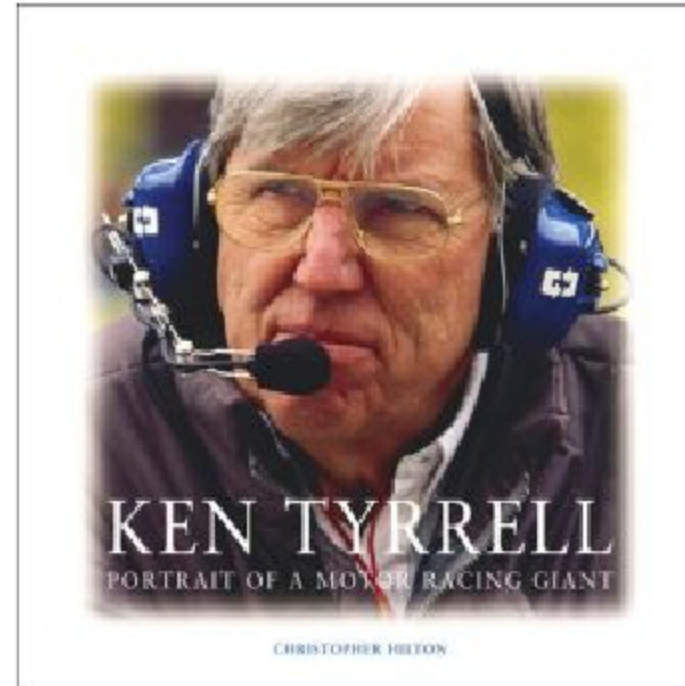

20

2. "Uncle Ken" Tyrrell var virkeshandlare förutom framgångsrik stallchef i sitt eget F1-stall. Bland kända förare som kört för Tyrrell märks Jackie Stewart och Ronnie Peterson.